

# Elevez votre niveau de préparation

Préparateur de commandes à poste élevable EPL 100

**AC**  
tech

Assistance  
24 h / 24 h,  
7 j / 7 j



Réseau international

**OP**

Préparateurs de  
commandes

EPL





Les opérations de manutention s'articulent autour de quatre fonctions de base; le chargement/déchargement, le transfert, le gerbage et la préparation de commandes. Toutes ces opérations majorent le coût d'un produit sans pour autant apporter de valeur ajoutée. La préparation de commandes est le poste qui exige le plus de main-d'oeuvre. C'est aussi la fonction de manutention la plus coûteuse. Le coût de préparation d'une commande peut être jusqu'à dix fois supérieur à celui des autres opérations de manutention cumulées.

Les entreprises doivent donc concentrer leurs efforts sur l'amélioration du processus de picking pour réduire de manière significative leurs coûts logistiques et augmenter leur productivité. Le nouvel EPL 100 d'UniCarriers a été conçu pour répondre à ces besoins. Avec sa vitesse de 12 km/h maximum et de 9 km/h quelle que soit la hauteur d'élévation de la plateforme, il est particulièrement rapide et productif. Sa capacité de charge est de 1 000 kg.

Il atteint selon les versions une hauteur de picking de 2 800 mm ou 3 400 mm, facilitant ainsi le prélèvement de produits non seulement au sol mais également aux premiers et deuxièmes niveaux. Doté d'une ergonomie parfaite, l'EPL 100 contribue à l'amélioration des conditions de travail. La position des commandes peut être ajustée individuellement pour chaque cariste offrant ainsi un véritable confort d'utilisation. De plus, la marche d'accès basse de 160 mm est spécialement conçue pour faciliter les opérations fréquentes de montée-descente et le revêtement anti-vibration de la plateforme réduit la fatigue et prévient les troubles musculo-squelettiques (TMS).

L'EPL offre ainsi une solution permettant d'augmenter le nombre de vos emplacements picking et de gagner en productivité.



**UNICARRIERS 360°**

UniCarriers conçoit, développe et fabrique des solutions de manutention innovantes. La fusion des 3 marques, Atlet, Nissan Forklift et TCM est la synergie parfaite entre la qualité et la technologie japonaises, et l'ergonomie et le design suédois. Fort de plus de 65 ans d'expérience, UniCarriers est un acteur mondial reconnu bénéficiant d'une véritable connaissance des marchés locaux.

# UniCarriers

EPL 100 préparateur de commandes à poste élevé

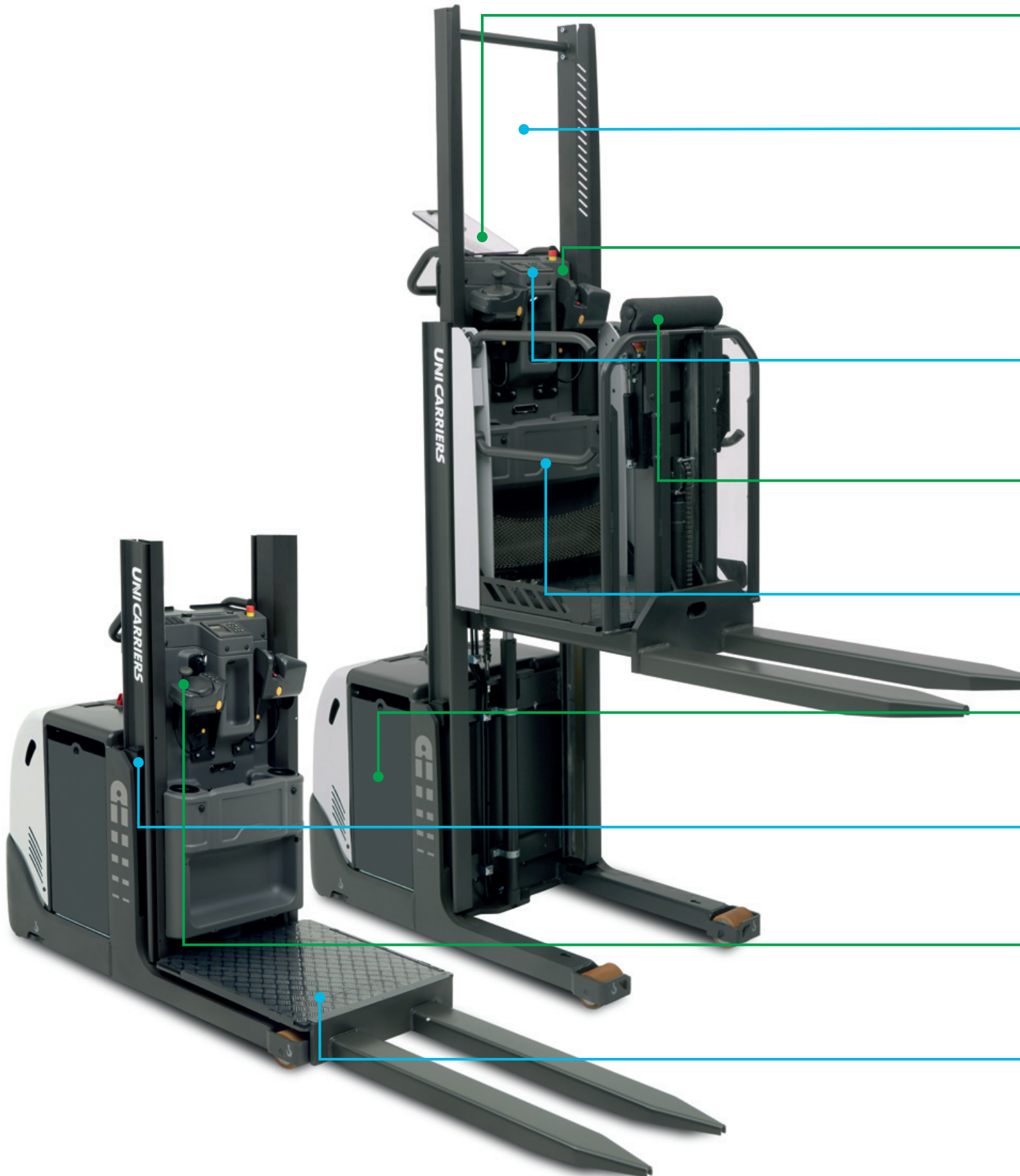

La conception du mât et du toit protège cariste confère un maximum de visibilité et de sécurité.



Une barre support équipements pour personnaliser votre poste de travail.



Gestion par code PIN garantissant l'accès aux personnes autorisées uniquement.



Les commandes intégrées libèrent plus d'espace à l'opérateur sur sa plateforme.



Les portillons latéraux sécurisent les opérations au-delà de 1 200 mm.



L'Ergosit est spécialement conçu pour accroître le confort de l'opérateur aussi bien en conduite qu'en préparation.



Les commandes latérales pas-à-pas autorisent une préparation en continu de part et d'autre de la machine.



Une sortie latérale sur rouleaux facilite l'entretien et favorise le changement de batterie dans les opérations multipostes.



L'accès bas à la plateforme sensitive permet de réduire les efforts d'entrée/sortie lors de la préparation.



Les blocs de commandes de direction et d'élévation séparés s'adaptent à chaque morphologie.

La vitesse maximum de 12 km/h est maîtrisée grâce au système actif de contrôle en virage S3.



Modèle	EPL 100	
Hauteur de levée plateforme	1 200 mm	1 800 mm
Hauteur de prélèvement	2 800 mm	3 400 mm
Capacité de levage	1 000 kg	
Largeur du chariot	810 mm	
Hauteur d'accès plateforme baissée	160 mm	
Vitesse de déplacement	9 km/h en version standard, 12 km/h avec l'option survitesse	
Équipements de série	Batterie sur rouleaux en acier pour faciliter le remplacement	
	Ordinateur de bord avec accès par code PIN	
	Préparation froid positif	
	Mode de conduite ÉCO	
	-	Ergo lift
Équipements optionnels	Portillons latéraux	-
	Ergo lift	-
	Portillons latéraux	-
	Commandes latérales d'avance pas-à-pas	
	Système de gestion de flotte	
	Préparation grand froid	
	Toit protège cariste	
	Ergosit	
	Barre support équipements	
Prise 12V type allume cigare, convertisseur de tension		

Tout est question  
de prix.  
**Mais quel prix  
au juste ?**

## Réduisez votre coût total d'exploitation avec UniCarriers

Nous sommes parfaitement d'accord. Tout est une question de prix. Et pour être plus précis : une question de coût total d'exploitation (TCO). C'est pourquoi notre expertise ne se limite pas à la seule fourniture de matériels. Le chariot et ses performances sont essentiels, mais nous vous proposons d'aller encore plus loin en vous accompagnant dans l'optimisation de vos ressources. Mettez-nous au défi!